

SAFEFIX plus TT



PL Instrukcja użytkowania

Instrukcja użytkowania

Cieszymy się, że nasz produkt SAFEFIX plus TT może w bezpieczny sposób służyć Państwa dziecku w nowym okresie życia.

Aby właściwie chronić dziecko, należy bezwzględnie przestrzegać wskazań dotyczących użytkowania i montowania fotelika SAFEFIX plus TT, zawartych w niniejszej instrukcji.

Pytania dotyczące użytkowania należy kierować bezpośrednio do nas.

BRITAX RÖMER
Kindersicherheit GmbH
Britax Excelsior Ltd.

Spis treści

1. Zastosowanie	2
2. Użytkowanie w pojazdach	3
3. Mocowanie fotelika w pojeździe ..4	
3.1 Zamontowanie fotelika samochodowego dla dziecka ..5	
3.2 Demontaż dziecięcego fotelika samochodowego	8
3.3 Sposób prawidłowego zamontowania fotelika z punktami mocowania ISOFIX ..9	
4. Zabezpieczenie dziecka w pojeździe	10
4.1 Dopasowywanie zagłówka	11
4.2 Luzowanie pasów	12
4.3 Zapinanie dziecka	12
4.4 Napinanie pasów	13
4.5 Jak należy zabezpieczyć dziecko w foteliku?	14

Č Návod k použití

Návod k použití

Těší nás, že naše sedačka SAFEFIX plus TT může provázet vaše dítě bezpečně novým obdobím života.

Aby mohlo být vaše dítě správně chráněno, musí být sedačka SAFEFIX plus TT bezpodmínečně namontovaná a používaná tak, jak je popsáno v tomto návodu.

Pokud budete mít ještě dotazy k použití, obraťte se prosím na nás.

BRITAX RÖMER
Kindersicherheit GmbH
Britax Excelsior Ltd.

Obsah

1. Vhodnost	2
2. Použití v automobilu	3
3. Zabudování v automobilu	4
3.1 Instalace dětské autosedačky ..5	
3.2 Demontáž dětské autosedačky	8
3.3 Takto je dětská sedačka se systémem ISOFIX správně instalována	9
4. Zajištění Vašeho dítěte	10
4.1 Přizpůsobení opěrky hlavy	11
4.2 Uvolnění pásu	12
4.3 Připoutání dítěte	12
4.4 Napnutí pásů	13
4.5 Tak je Vaše dítě správně zajištěno	14

SK Návod na použitie

Návod na použitie

Teší nás, že naša sedačka SAFEFIX plus TT môže sprevádzať vaše dieťa bezpečne novým obdobím života.

Aby mohlo byť vaše dieťa správne chránené, musí byť sedačka SAFEFIX plus TT bezpodmínečne namontovaná a používaná tak, ako je popísané v tomto návode.

Ak budete mať ešte otázky k použitiu, obráťte sa prosím na nás.

BRITAX RÖMER
Kindersicherheit GmbH
Britax Excelsior Ltd.

Obsah

1. Vhodnosť	2
2. Použitie vo vozidle	3
3. Zabudovanie v automobile	4
3.1 Inštalácia Detská autosedačka	5
3.2 Demontáž detskej autosedačky	8
3.3 Takto je Vaša detská sedačka so systémom ISOFIX správne inštalovaná	9
4. Zaistenie vášho dieťaťa	10
4.1 Prispôsobenie opierky hlavy ..	11
4.2 Uvoľnenie pásu	12
4.3 Prípútanie dieťaťa	12
4.4 Napnutie pásov	13
4.5 Tak je vaše dieťa správne zaistené 14	

5. Położenie spoczynkowe dziecięcego fotelika samochodowego	14
6. Wskazówki dotyczące czyszczenia i konserwacji	15
6.1 Konserwowanie napięcia pasa bezpieczeństwa	15
6.2 Czyszczenie	17
6.3 Ściąganie pokrowca	19
6.4 Naciąganie pokrowca	20
6.5 Wypinanie pasów	21
6.6 Zakładanie pasów	22
7. Wskazówki dotyczące utylizacji poszczególnych części fotelika	24
8. Foteliki dla dzieci starszych	25
9. 2 lata gwarancji	25
10. Karta gwarancyjna / lista kontrolna przekazania	27

5. Klidová poloha dětské autosedačky	14
6. Návod na technickou údržbu	15
6.1 Údržba zámku pásu	15
6.2 Čištění	17
6.3 Stažení potahu	19
6.4 Natažení potahu	20
6.5 Vymontování pásů	21
6.6 Namontování pásů	22
7. Upozornění k likvidaci	24
8. Následné sedačky	25
9. 2 roky záruka	25
10. Záruční karta / předávací list	28

5. Pokojová poloha detskej autosedačky	14
6. Návod na technickú údržbu	15
6.1 Údržba zámku pásu 1	15
6.2 Čistenie	17
6.3 Stiahnutie pot'ahu	19
6.4 Natiahnutie pot'ahu	20
6.5 Vymontovanie pásov	21
6.6 Namontovanie pásov	22
7. Upozornenia na likvidáciu	24
8. Následné sedačky	25
9. 2 roky záruka	25
10. Záručný list / dodací list	29

1. Zastosowanie

Zakres zezwolenia

Fotelik samochodowy dla dzieci Britax / RÖMER	Kontrola i zezwolenie zgodne z ECE* R 44/04	
	Grupa	Waga
SAFEXIF plus TT	I	od 9 do 18 kg

*ECE = Europejska Norma Bezpieczeństwa

- Fotelik samochodowy został zaprojektowany, sprawdzony i dopuszczony zgodnie z wymogami europejskich norm dotyczących urządzeń służących bezpieczeństwu dzieci (ECE R 44/04). Znak kontroli E (w kółku) oraz numer zezwolenia znajdują się na etykietce (nalepka na foteliku).

1. Vhodnost

Schválení

Dětská autosedačka Britax / RÖMER	Kontrola a schválení podle ECE* R 44/04	
	Skupin a	Tělesná hmotnost
SAFEXIF plus TT	I	9 až 18 kg

*ECE = Evropská norma pro bezpečnostní vybavení

- Dětská autosedačka je dimenzovaná, testovaná a schválena podle požadavků evropské normy pro dětská bezpečnostní zařízení (ECE R 44/04). Zkušební značka E (v kroužku) a číslo schválení jsou umístěny na etiketě o schválení (nálepka na dětské autosedačce).

1. Vhodnosť

Schválenie

Britax / Detská autosedačka RÖMER	Kontrola a schválenie podľa ECE* R 44/04	
	Skupin a	Telesná váha
SAFEXIF plus TT	I	9 až 18 kg

*ECE = Európska norma pre bezpečnostné vybavenie

- Detská autosedačka je konštruovaná, kontrolovaná a pripustená podľa požiadaviek európskej normy pre bezpečnostné vybavenia pre deti (ECE R 44/04). Skúšobná značka E (v kružku) a číslo schválenia sú umiestnené na etikete o schválení (nálepka na detskej autosedačke).

PL

Instrukcja użytkowania

- Zezwolenie traci ważność z chwilą dokonywania jakichkolwiek przeróbek fotelika. Przeróbki takie może przeprowadzać wyłącznie producent.
- SAFEFIX plus TT można używać wyłącznie do zabezpieczania dziecka w samochodzie. W żadnym wypadku nie może być on używany w domu jako miejsce do siedzenia lub zabawka.

2. Użytkowanie w pojazdach



Mocowanie ISOFIX i TopTether



Mocowanie za pomocą ISOFIX i *TopTether* odbywa się poprzez zezwolenie na montaż uniwersalny. Fotelik można stosować we wszystkich samochodach wyposażonych w systemy mocowań ISOFIX i TopTether. Prosimy o zasięgnięcie informacji w instrukcji obsługi Państwa samochodu dotyczących punktów mocowania TopTether oraz ISOFIX **kategorii wielkości B₁ i klasy ciężaru 9–18 kg** fotelika dziecięcego.

CZ

Návod k použití

- Schválení zaniká, jakmile na dětské autosedačce něco změníte. Změny smí provádět výhradně výrobce.
- Sedačka SAFEFIX plus TT smí být používána výhradně k zabezpečení vašich dětí ve vozidle. V žádném případě není vhodná do domácnosti k sezení ani jako hračka.

2. Použití v automobilu



Upevnění ISOFIX a přídatný pás TopTether



Upevnění s adaptérem ISOFIX a přídatným pásem *TopTether* se provádí na základě univerzálního schválení. Tuto sedačku lze použít ve všech vozidlech vybavených systémy ukotvení ISOFIX a TopTether. Informujte se ve své příručce k vozidlu o bodech ukotvení TopTether a o sedadlech schválených pro ISOFIX **velikost kategorie B₁ a váhovou třídu dětských sedaček 9 -18 kg**.

SK

Návod na použitie

- Schválenie zaniká, hneď ako na detskej autosedačke niečo zmeníte. Zmeny smie vykonávať výhradne výrobca.
- Sedačka SAFEFIX plus TT smie byť používaná výhradne na zabezpečenie vašich detí vo vozidle. V žiadnom prípade nie je vhodná do domácnosti na sedenie ani ako hračka.

2. Použitie vo vozidle



s upevnením ISOFIX a prídatným pásom TopTether



Upevnenie s adaptérom ISOFIX a prídatným pásom *TopTether* sa vykonáva na základe univerzálného schválenia. Sedačka sa smie používať vovšetkých vozidlách ktoré sú vybavené s kotviacimi systémami ISOFIX a TopTether. Prosim informujte sa vo Vašej príručke k vozidlu o kotviacich bodoch TopTether a o schválených sedadlách pre ISOFIX **veľkostnú kategóriu B₁ a hmotnostnú triedu 9 -18 kg** detskej sedačky.

W jaki sposób mogą Państwo stosować fotelik dziecięcy:

zgodnie z kierunkiem jazdy	tak
w kierunku przeciwnym do kierunku jazdy	nie
na fotelach z: punktami mocowania ISOFIX (między siedziskiem a oparciem) i punktami mocowania TopTether (np. na półce tylnej lub w podłodze lub za oparciem)	tak 3)

(Należy przestrzegać obowiązujących przepisów krajowych.)

3) gdy samochód jest wyposażony w czolowe poduszki powietrzne: przesunąć daleko do tyłu, postępując w razie potrzeby zgodnie z instrukcją użytkownika pojazdu.

3. Mocowanie fotelika w pojeździe

Ochrona wszystkich pasażerów pojazdu

W razie gwałtownego hamowania lub wypadku, niezabezpieczone przedmioty lub osoby mogą ranić pozostałych pasażerów. Dlatego należy uważać na to, by...

- oparcia siedzeń były stabilnie ustawione (należy np. zabezpieczyć składane siedzenia tylne).
- zabezpieczyć w pojeździe wszelkie ciężkie lub kanciaste przedmioty (znajdujące się np. na półce przed tylną szybą).
- wszystkie osoby znajdujące się w pojeździe miały zapięte pasy bezpieczeństwa.

Dětskou autosedačku můžete používat takto:

ve směru jízdy	ano
proti směru jízdy	ne
na sedadlech s: upevňovacími body ISOFIX (mezi sedací plochou a záđovou částí sedadla) a ukotvovacími body TopTether (např. na odkládací desce za zadními sedadly nebo na podlaze nebo za zadním opěradlem)	ano 3)

(dodrŕujte prosím předpisy své země).

3) S předním airbagem: sedadlo posuňte dozadu, případně postupujte podle pokynů v příruce k vozidlu.

3. Zabudování v automobilu

Na ochranu všech spolucestujících

Při nouzovém zabrzdění nebo při nehodě mohou nezajištěné předměty a osoby poranit ostatní spolucestující. Proto prosím myslte vždy na to, aby...

- opěradla sedadel vozidla byla zajištěna (např. zajištění sklopné zadní sedačky).
- byly ve vozidle zajištěny všechny těžké předměty nebo předměty s ostrými hranami (například na odkládací desce za zadními sedadly).
- byly všechny osoby ve vozidle připoutané.

Detskú autosedačku môžete používať takto:

v smere jazdy	áno
proti smeru jazdy	nie
na sedadlách s: upevňovacími bodmi ISOFIX (medzi sedacou plochou a operadlom) a kotviacími bodmi TopTether (napr. na mieste na odkladanie klobúkov alebo na dne alebo za operadlom)	áno 3)

(dodrŕujte, prosím, predpisy svojej krajiny).

3) S predným airbagom: sedadlo posuňte dozadu, prípadne postupujte podľa pokynov v príručke k vozidlu.

3. Zabudovanie v automobile

Na ochranu všetkých spolucestujících

Pri núdzovom zabrzdění alebo pri úraze môžu nezaistené predmety a osoby poraniť ostatných spolucestujících. Preto prosím myslíte vždy na to, aby...

- chrbtové opierky sedadiel vozidla boli zaistené (napr. zablokovanie nesklopnej lavice so zadnými sedadlami).
- boli vo vozidle zaistené všetky ťažké predmety alebo predmety s ostrými hranami (napr. miesto na odkladanie klobúkov).
- boli všetky osoby vo vozidle pripútané.



- zawsze zabezpieczyć fotelik znajdujący się w samochodzie, także wtedy, gdy nie przewozimy dziecka.

Ochrona pojazdu

- Na niektórych obiciach siedzeń samochodowych, wykonanych z delikatnego materiału (np. z weluru, skóry itp.) mogą wystąpić ślady zużycia powstałe wskutek używania fotelika. Aby tego uniknąć można podłożyć pod fotelik np. koc lub ręcznik.

3.1 Zamontowanie fotelika samochodowego dla dziecka



- ✧ Zatrzasknąć obydwa mocowania pomocnicze* 1, otworami skierowanymi do góry, w odpowiednich punktach mocowania ISOFIX 2.

Wskazówka! Punkty mocowania ISOFIX 2 znajdują się między siedziskiem a oparciem fotela samochodowego.

* Mocowania pomocnicze ułatwiają montaż do punktów mocowania ISOFIX i chronią obicie fotela przed uszkodzeniami. Jeśli mocowania nie są wykorzystywane należy je zdemontować i przechować starannie w bezpiecznym miejscu. W samochodach wyposażonych w fotele ze składanymi oparciami, przed złożeniem oparcia należy zdjąć mocowania pomocnicze.

Pojawiające się usterki w działaniu wynikają przeważnie z zanieczyszczenia mocowań pomocniczych oraz haczyków. Aby pozbyć się usterki wystarczy jedynie usunąć zabrudzenia.



- byla dětská autosedačka v autě vždy zajištěná, i když nepovezete žádné dítě.

Na ochranu vašeho vozidla

- Na některých automobilových potazích z citlivého materiálu (např. velur, kůže apod.) se mohou používáním dětských autosedaček objevit stopy opotřebení. Abyste tomu zabránili, můžete např. podložit deku nebo ručník.

3.1 Instalace dětské autosedačky



- ✧ Uchyťte oba zaváděcí přípravky* 1 vybraním nahoru na oba upevňovací body ISOFIX 2.

Tip! Upevňovací body ISOFIX 2 se nacházejí mezi sedací plochou a zádivou částí sedadla vozidla.

* Zaváděcí přípravky usnadňují zabudování s ISOFIX a zabraňují poškození potahu sedadla. Pokud je nepoužíváte, měli byste je demontovat a pečlivě uschovat. U vozidel se sklopnou zádivou částí sedadel se musí zaváděcí přípravky před sklopením sedadel odstranit. Poruchy funkce, které se mohou vyskytnout, jsou většinou způsobeny nečistotami v zaváděcích přípravcích a na háčích. Nápravu lze docílit odstraněním těchto nečistot.



- bola detská autosedačka v aute vždy zaistená, aj keď sa nepovezie žiadne dieťa.

Na ochranu vášho vozidla

- Na niektorých automobilových potahoch z citlivého materiálu (napr. velúr, koža a pod.) sa môžu používaním detských autosedačiek objaviť stopy opotrebenia. Aby sa tomu zabránilo, môžete napr. podložiť deku alebo uterák.

3.1 Inštalácia Detská autosedačka



- ✧ Uchyťte oba zavádzacie prípravky* 1, vybraním hore na oba upevňovacie body ISOFIX 2.

Tip! Upevňovacie body ISOFIX 2 sa nachádzajú medzi sedacou plochou a chrbtovou časťou sedadla vozidla.

* Zavádzacie pomôcky uľahčujú montáž s ISOFIX a zabraňujú poškodeniam potahu sedadla. Ak ich nepoužívate, mali by ste ich odstrániť a starostlivo uschovať. Pri vozidlách so sklápacím operadlom sa musia zavádzacie pomôcky odstrániť pred sklopením. Vzniknuté funkčné poruchy súvisia väčšinou s nečistotami v zavádzacích pomôckach a na háčikoch. Nápravu je možné docíliť odstránením týchto nečistôt.

1
2
1
2

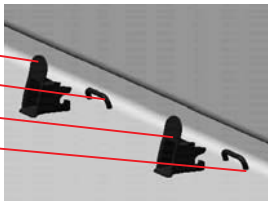



W zielonym uchwycie **3** wyciągnąć oba ramiona zatraskowe **4** aż do zablokowania.

Za zelenou rukojeť **3** vytáhněte obě ramena se západkou **4** až k aretaci.

Za zelenú rukoväť **3** vyťahnite obe ramená so západkou **4** až k aretácii.



TopTether **46** wyjmujemy z siatki.

Vytáhněte *TopTether* **46** z textilní kapsy.

Vyberte *TopTether* **46** z látkovej tašky.



Ustawiamy fotelik dziecięcy na siedzeniu pojazdu zgodnie z kierunkiem jazdy.

Umístěte dětskou autosedačku ve směru jízdy na sedadlo automobilu.

Umiestnite detskú autosedačku v smere jazdy na sedačku automobilu.

TopTether **46** rozkládamy za fotelem samochodowym.

Umístěte *TopTether* **46** za sedadlo vozidla.

Umiestnite *TopTether* **46** za sedadlo vozidla.

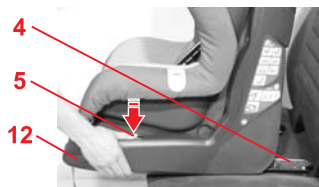

Z lewej i z prawej strony w dolnej części siedzenia **12** nacisnąć na szare przyciski zabezpieczające **5**.
Wskazówka! W ten sposób można się upewnić, że oba haczyki ramion zatraskowych **4** są otwarte i gotowe do użycia.

Na dolní části sedačky **12** stiskněte vlevo a vpravo šedé zajišťovací knoflíky **5**.

Tip! Tím se otevrou oba háky ramen západky **4** a jsou připravené k použití.

Na dolnej časti sedačky stlačte vľavo a vpravo **12** na sivé zaisťovacie gombíky **5**.
Tip! Tým sa otvoria oba háky ramien západky **4** a sú pripravené na použitie.

PL

Instrukcja użytkowania



- ✘ Chwytamy oburącz fotelik dziecięcy.
- ✘ Wsuwamy oba ramiona zatraskowe 4 we wsporniki pomocnicze 1, aż do zatrzaśnięcia ramion po **obu stronach**. „KLIK!”
Uwaga! Po obu stronach na przyciskach zabezpieczających 5 muszą być widoczne zielone zaznaczenia 7.

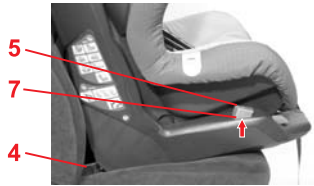

- ✘ Pociągnąć za fotelik, aby sprawdzić obustronne zatrzaśnięcie.



- ✘ Nacisnąć na pomarańczowy przycisk napinający 8.
- ✘ Przy naciśniętym pomarańczowym przycisku napinającym 8 dosunąć fotelik dziecięcy do oparcia siedzenia samochodowego.



SK

Návod k použití

- ✘ Dětskou sedačku uchopíte oběma rukama.
- ✘ Zasuňte obě ramena západky 4 do zaváděcích přípravků 1, až ramena západky na **obou stranách** zaklapnou. „CVAK!“
Pozor! Nyní musí být na obou stranách zajišťovacích knoflíků 5 vidět zelené značky 7.

- ✘ Zatáhněte za dětskou sedačku a zkontrolujte, zda je oboustranně zajištěna.

- ✘ Stiskněte oranžové upínací tlačítko 8.
- ✘ Dětskou sedačku se stisknutým oranžovým upínacím tlačítkem 8 posuňte směrem dozadu proti opěradlu sedadla vozidla.

SK

Návod na použitie

- ✘ Detskú sedačku uchopíte oboma rukami.
- ✘ Zasuňte obe ramená západky 4 do zavádzacích pomôcok 1, až ramená západky na **oboch stranách** zapadnú. „CVAK!“
Pozor! Teraz musí byť na oboch stranách zaisťovacích gombíkov 5 vidieť zelené značky 7.

- ✘ Zatiahnete za detskú sedačku, a skontrolujte, či je obojstranne zaistená.

- ✘ Stlačte oranžové upínacie tlačidlo 8.
- ✘ Detskú sedačku so stlačeným oranžovým upínacím tlačidlom posuňte 8 proti operadlu sedadla vozidla.

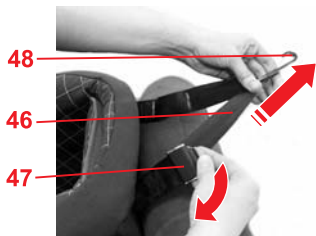

☞ Metalową sprzączkę **47** odginamy od pasa i naciągamy *TopTether* **46** za karabińczyk **48** aż do uformowania kształtu litery V.

☞ Vytlačte kovový jazýček **47** ven z pásu a potáhněte *TopTether* **46** za karabinu **48** až do tvaru V.

☞ Tlačte kovový jazýček **47** z pásu preč a vytiahnite *TopTether* **46** na karabinkách **48** až k tvaru V.

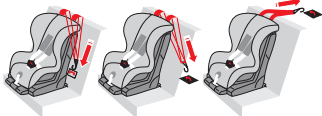

☞ Karabińczyk **48** zaczepiamy o zalecany zgodnie z instrukcją obsługi samochodu punkt mocowania *TopTether* (np. na półce tylnej, w podłodze lub za oparciem fotela).

☞ Zahákněte karabinu **48** za ukotvovací bod *TopTether* doporučený ve Vaší příručce k vozidlu (např. na odkládací desce za zadními sedadly, na podlaze nebo za zadním opěradlem).

☞ Zavešte karabinky **48** do kotviaceho bodu odporúčaného vo Vašej príručke vozidla *TopTether* (napr. na mieste na odkladaní klobúkov, na dne alebo za operadlom).



☞ Naciągamy pas systemu *TopTether* **46** aż będzie widoczny zielony wskaźnik naciągu **49** (min. 1 cm), a pas *TopTether* **46** będzie ściśle przylegać.

☞ Napněte pás kotvení *TopTether* **46** tak, aby bylo vidět min. 1 cm zeleného ukazatele napnutí **49** a aby kotvení *TopTether* **46** pevně dosedalo.

☞ Napínajte pás *TopTether* **46** kým nie je viditeľný zelený indikátor napnutia **49** min. 1 cm a *TopTether* **46** dosadá napnutý.

3.2 Demontaż dziecięcego fotelika samochodowego



☞ Z lewej i z prawej strony w dolnej części siedzenia nacisnąć na szare przyciski zabezpieczające **5**. Ramiona zatrzaszkowe **4** odblokowują się.

3.2 Demontáž dětské autosedačky



☞ Na dolní části sedačky stiskněte vlevo a vpravo šedé zajišťovací knoflíky **5**. Ramena západky **4** se uvolní.

3.2 Demontáž detskej autosedačky



☞ Na dolnej časti sedačky stlačte vľavo a vpravo sivé zaisťovacie gombíky **5**. Ramená západky **4** sa uvoľnia.

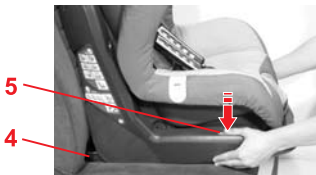

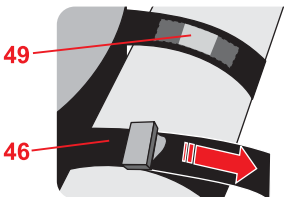
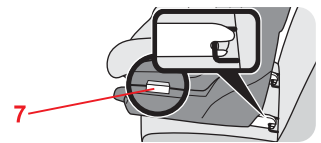
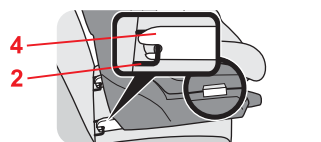
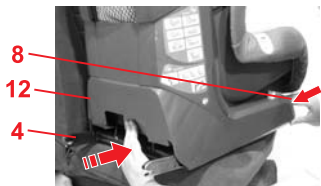

- Najpierw luzujemy pas *TopTether* **46**, a następnie odczepiamy karabińczyk **48** z punktu mocowania.
- Pas *TopTether* **46** chowamy ponownie do siatki.

- Naciskamy przycisk napinający **8** i jednocześnie wsuwamy ramiona zatrzaskowe **4** ponownie w dolną część siedzenia **12**.
Wskazówka! Ramiona zatrzaskowe **4** są w ten sposób chronione przed uszkodzeniami.

3.3 Sposób prawidłowego zamontowania fotelika z mocowania ISOFIX



- ⚠ Dla bezpieczeństwa dziecka należy sprawdzić czy...**
 - fotelik dziecięcy z **obu stron** jest zablokowany ramionami zatrzaskowymi **4** w punktach mocowania ISOFIX **2** oraz w obu zielonych przyciskach zabezpieczających **5** są widoczne zielone oznaczenia **7**,
 - pas *TopTether* **46** jest mocno naciągnięty na oparcie fotela samochodu aż będzie widoczny zielony wskaźnik naciągu **49** min. 1 cm.

- Nejprve uvoľníte kotvení *TopTether* **46** a poté vyhákněte karabinu **48** z ukotvovacího bodu.
- Zastrčte *TopTether* **46** zpět do textilní kapsy.

- Stiskněte oranžové upínací tlačítko **8** a současně zasuňte ramena západky **4** zpět do dolního sedacího dílu **12**.
Tip! Ramena západky **4** jsou tak chráněna před poškozením.

3.3 Takto je dětská sedačka se systémem ISOFIX správně instalována



- ⚠ Pro bezpečnost dítěte zkontrolujte, zda...**
 - je dětská sedačka **na obou stranách** zajištěna rameny západky **4** v upevňovacích bodech ISOFIX **2** a zda je na obou zajišťovacích kolíčích **5** viditelná zelená značka **7**,
 - je *TopTether* **46** pevně napnutý přes opěradlo vozidla a je vidět min. 1 cm zeleného ukazatele napnutí **49**.

- Uvoľníte najskôr *TopTether* **46** a uvoľníte potom karabínky **48** z kotviaceho bodu.
- Zastrčte *TopTether* **46** znova do jeho látkovej tašky.

- Stlačte oranžové upínacie tlačidlo **8** a súčasne zasuňte ramená západky **4** úplne do sedacieho vankúša **12**.
Tip! Ramená západky **4** sú tak chránené pred poškodením.

3.3 Takto je Vaša detská sedačka so systémom ISOFIX správne inštalovaná



- ⚠ Pre bezpečnosť dieťaťa skontrolujte, či...**
 - je detská sedačka **obojsstranne** s ramenami západky **4** zasunutá do upevňovacích bodoch ISOFIX **2** a či je viditeľná na oboch zaisťovacích gombíčkoch **5** zelená značka **7**,
 - TopTether* **46** je napnutý cez operadlo autosedačky či je viditeľný zelený indikátor napnutia **49** min. 1 cm.

4. Zabezpečenie dieťaťa v pojezdze



Ochrana dieťaťa

- Podstawowa zasada: im ciaśniej pas opina ciało dziecka, tym większy jest poziom jego bezpieczeństwa.
- Nigdy nie należy zostawiać bez opieki dieťaťa znajdującego się w foteliku w pojezdze.
- Użytkowanie na tylnym siedzeniu: Przednie siedzenie należy przesunąć do przodu na tyle, aby dieťa nie sięgało stopami do oparcia przedniego siedzenia (niebezpieczeństwo zranienia).
- Elementy fotelika diecięcego wykonane z tworzywa sztucznego nagrzewają się na słońcu.
Uwaga! Dziecko może się poparzyć dotykając rozgrzanych części. W czasie, gdy fotelik diecięcy nie jest używany, należy zabezpieczyć go przed intensywnym oddziaływaniem promieni słonecznych.
- Należy dopilnować, aby diecko wsiadało i wysiadało wyłącznie od strony chodnika.
- Podczas dłuższych podróży należy robić postoje, aby diecko mogło zaspokoić swą naturalną potrzebę ruchu.

4. Zajištění Vašeho dítěte



Na ochranu dítěte

- V zásadě platí: Čím těsněji doléhá pás na tělo Vašeho dítěte, tím větší je jeho bezpečnost.
- Nikdy nenechávejte své dítě bez dozoru v dětské autosedačce ve vozidle.
- Použití na zadním sedadle: Přední sedadlo posuňte tak daleko dopředu, aby dítě nohama nenaráželo do opěradla předního sedadla (nebezpečí zranění).
- Plastové díly vaničky dětské sedačky se na slunci zahřívají. **Pozor!** Vaše dítě se potom může popálit. Když dětskou sedačku právě nepoužíváte, chráňte ji před intenzivním slunečním světlem.
- Svě dítě nechte vystupovat a nastupovat pouze na straně přiléhající k chodníku.
- Dlouhé cesty prokládejte přestávkami, během nichž bude dítě moci uspokojit svou touhu po pohybu.

4. Zaistenie vášho dieťaťa



Na ochranu dieťaťa

- V zásade platí: Čím tesnejšie dolieha pás na telo vášho dieťaťa, tým väčšia je jeho bezpečnosť.
- Nikdy nenechávajte svoje dieťa bez dozoru v detskej autosedačke vo vozidle.
- Použitie na zadnom sedadle: Predné sedadlo posuňte tak ďaleko dopredu, aby dieťa nohami nenarážalo do operadla predného sedadla (nebezpečenstvo zranenia).
- Plastové dielce vaničky detskej sedačky sa na slnku zahrievajú. **Pozor!** Vaše dieťa sa potom môže popáliť. Keď detskú sedačku práve nepoužívate, chráňte ju pred intenzívnym slnečným svetlom.
- Svoje dieťa nechajte vystupovať a nastupovať iba na strane priliehajúcej ku chodníku.
- Dlhé cesty si uľahčujte prestávkami, počas ktorých bude dieťa môcť uspokojiť svoju túhu po pohybe.

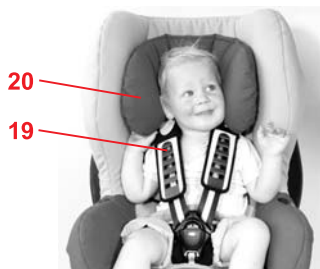

4.1 Dopasowywanie zagłówka

Właściwie dopasowany zagłówek **20** zapewni dziecku siedzącemu w foteliku optymalną pozycję.

- Zagłówek **20** należy ustawić w taki sposób, aby pasy górne **19** znajdowały się na wysokości ramion dziecka lub nieco powyżej.

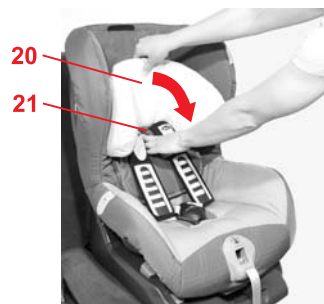

W ten sposób można dopasować wysokość zagłówka **20** do wzrostu dziecka:

- ✎ Poluzować pasy na tyle, na ile to możliwe (patrz 4.2).
- ✎ Przechylić zagłówek **20** do przodu. W tym położeniu zatrzask regulacji zagłówka **21** jest odblokowany.

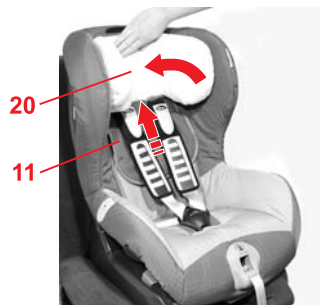

- ✎ Ustaw zagłówek **20** ponownie na wysokości pasów górnych.
- ✎ Odchyl ponownie zagłówek **20** do kołyski fotelika **11** aby ponownie zablokować zatrzask regulacji zagłówka **21**.

4.1 Přizpůsobení opěrky hlavy

Správně nastavená opěrka hlavy **20** zajišťuje dítěti v dětské autosedačce optimální přidržení.

- Opěrka hlavy **20** musí být nastavena tak, aby ramenní pásy **19** ležely ve výšce ramen dítěte nebo trochu výš.

Takto můžete přizpůsobit výšku opěrky hlavy **20** tělesné výšce dítěte:

- ✎ Pásy povolte co nejvíce (viz 4.2).
- ✎ Vyklopte opěrku hlavy **20** dopředu. Nyní je stavěcí prvek opěrky hlavy **21** uvolněn.

- ✎ Opěrku hlavy **20** posuňte do správné výšky ramenního pásu.
- ✎ Opěrku hlavy **20** opět sklopte zpět do vaničky sedačky **11**; tím stavěcí prvek opěrky hlavy **21** opět zajistíte.

4.1 Prispôsobenie opierky hlavy

Správně nastavená opierka hlavy **20** zaisťuje dieťaťu v detskej autosedačke optimálne pridržanie.

- Opierka hlavy **20** musí byť nastavená tak, aby ramenné pásy **19** ležali vo výške ramien dieťaťa alebo trochu vyššie.

Takto môžete prispôbiť výšku opierky hlavy **20** telesnej výške dieťaťa:

- ✎ Pásy povolte čo najviac (viď 4.2).
- ✎ Vyklopte opierku hlavy **20** dopredu. Teraz je nastavovací prvok opierky hlavy **21** uvoľnený.

- ✎ Opierku hlavy **20** posuňte do správnej výšky ramenného pásu.
- ✎ Opierku hlavy **20** opäť sklopte späť do vaničky sedačky **11**; tým nastavovací prvok opierky hlavy **21** opäť zaisťíte.

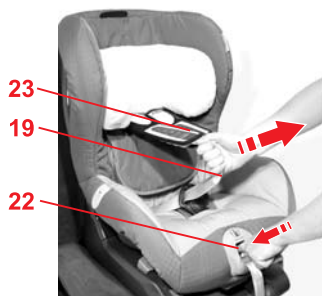

4.2 Luzowanie pasów

- Nacisnąć na przycisk regulacyjny **22** ciągnąc jednocześnie oba pasy **19** do przodu.
Uwaga! Nie należy ciągnąć za wkładki naramienne **23**.

4.2 Uvolnění pásu

- Zatlačte na přestavovací tlačítko **22** a táhněte současně oba ramenní pásy **19** dopředu.
Pozor! Netahejte za ochranný ramenní polštář **23**.

4.2 Uvoľnenie pásu

- Zatlačte na prestavovacie tlačidlo **22** a potiahnite súčasne obe ramenné pásy **19** dopredu.
Pozor! Neťahajte za ochranný ramenný vankúš **23**.



4.3 Zapinanie dziecka

- Poluźnij pasy bezpieczeństwa fotelika.
(patrz 4.2)
- Rozpiąć zapięcie **24** (naciskając czerwony przycisk).
- Zapięcia zamka **25** włożyć w gumki ustalające **26**.
- Posadzić dziecko w foteliku samochodowym.
- Ponownie odczepić zapięcia pasów **25**.

4.3 Připoutání dítěte

- Uvolněte ramenní pásy.
(viz. 4.2)
- Otevřete zámek pásu **24** (zatlačte na červené tlačítko).
- Jazyčky zámku **25** zastrčte do přídržovací gumy **26**.
- Své dítě posaďte do dětské autosedačky.
- Znovu vypněte jazyčky zámku **25**.

4.3 Pripútanie dieťaťa

- Uvoľnite ramenné pásy.
(viď. 4,2)
- Otvorte zámok pásu **24** (zatlačte na červené tlačidlo).
- Jazyčky zámku **25** zastrčte do prídržnej gumy **26**.
- Svoje dieťa posaďte do detskej autosedačky.
- Znovu vypnite jazyčky zámku **25**.

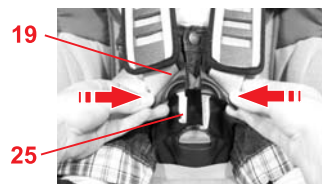

- Założyć pasy górne **19** na ramiona dziecka.
Uwaga! Nie można skręcać ani zamieniać pasów **19**.
- Połączyć ze sobą obie części zapięcia **25**...

- Veďte ramenní pásy **19** přes ramena svého dítěte.
Pozor! Ramenní pás **19** nepřekrúťte nebo nezaměňte.
- Svedte oba jazyčky zámku **25** k sobě...

- Veďte ramenné pásy **19** cez ramená svojho dieťaťa.
Pozor! Ramenný pás **19** nepřekrúťte alebo nezaměňte.
- Privedte oba jazyčky zámku **25** k sebe...



- ✎ ... zatrzasknąc je, musi być słychać wyraźne kliknięcie **24**.
KLIK!
- ✎ Naciągając pasy tak, by ściśle przylegały do ciała dziecka. (patrz 4.4)
Uwaga! Pasy biodrowe **28** powinny przebiegać przez pachwiny dziecka tak głęboko, na ile to możliwe.

4.4 Napinanie pasów



Click & Safe

- ✎ Wyciągamy końcówkę pasa **36** aż z suwaka regulacyjnego **35** dobiegnie wyraźny odgłos kliknięcia.
Wskazówka! Koniec pasa należy w miarę możliwości wyciągać w pozycji poziomej.

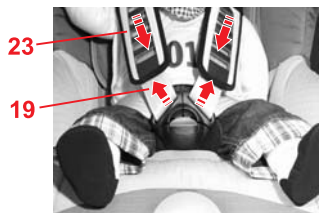

- ✎ Ponownie wciągamy do wyprostowania wkładki naramienne **23**.
- ✎ Pociągamy za pasy naramienne **19** by upewnić się, że uprząż przylega równomiernie.
- ✎ Ponownie wyciągamy końcówkę pasa **36** aż do usłyszenia wyraźnego kliknięcia.

- ✎ ... a slyšitelně je zaklapnete v zámku pásu **24**.
CVAK!
- ✎ Napněte pásy tak, aby těsně přiléhaly k tělu dítěte. (viz. 4.4)
Pozor! Neelastické pásy **28** musí probíhat co možná nejhlouběji přes slabiny dítěte.

4.4 Napnutí pásů



Click & Safe

- ✎ Zatáhnete za konec pásu **36**, až přezka k nastavení pásu **35** slyšitelně zacvakne.
Tip! Konec pásu vytáhněte pokud možno rovně.

- ✎ Ramenní polštář **23** opět vyhladte.
- ✎ Zatáhnete za ramenní pásy **19**, abyste se ujistili, že popruhy rovnoměrně přiléhají.
- ✎ Zatáhnete ještě jednou za konec pásu **36** až do slyšitelného zacvaknutí.

- ✎ ... a počutefne ich zaklapnite v zámku pásu **24**.
CVAK!
- ✎ Napnite pásy tak, aby tesne priliehali k telu diet'a'a. (vid. 4.4)
Pozor! Neelastické pásy **28** musia prebiehať čo možno najhlbšie cez slabiny diet'a'a.

4.4 Napnutie pásov



Click & Safe

- ✎ Ťahajte za koniec pásu **36** kým z nastavovača pásu **35** nepočujete zreteľné kliknutie.
Tip! Koniec pásu vytiahnite podľa možnosti rovno.

- ✎ Ťahajte vypchávkú na plecía **23** znova hladko.
- ✎ Ťahajte za pásy na plecía **19** pre zaistenie toho, že pás dolieha rovnomerne.
- ✎ Ťahajte ešte raz za koniec pásu **36** kým nepočujete kliknutie.

4.5 Jak należy zabezpieczyć dziecko w foteliku?

 Dla bezpieczeństwa dziecka należy sprawdzić czy...

- pasy bezpieczeństwa fotelika przylegają blisko do ciała, nie ograniczając jednakże swobody ruchu dziecka,
- pasy bezpieczeństwa fotelika **19** są ułożone we właściwy sposób,
- pasy fotelika **nie są** poskręcane,
- wszystkie części zapięcia **25** pewnie tkwią w zapięciu pasów **24**.
- wkładki naramienne **23** przylegają prawidłowo do ciała dziecka.

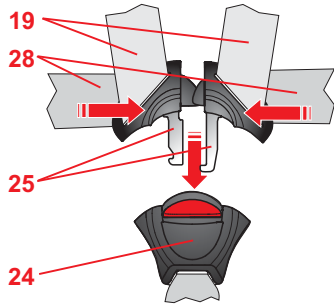

4.5 Tak je Vaše dítě správně zajištěno

 Pro bezpečnost dítěte zkontrolujte, zda...

- pásy dětské autosedačky přiléhají těsně k tělu dítěte, aniž by ho tísnily,
- jsou ramenní pásy **19** správně nastavené,
- pásy **nejsou** překroucené,
- jsou jazyčky zámku **25** zaklapnuté v zámku pásu **24**,
- ochranný ramenní polštář **23** správně přiléhá na tělo.

4.5 Tak je vaše dieťa správne zaistené

 Pre bezpečnosť dieťaťa skontrolujte, či...

- pásy detskej autosedačky priliehajú tesne k telu dieťaťa, bez toho aby ho tesnili,
- sú ramenné pásy **19** správne nastavené,
- pásy **nie sú** prekrútené,
- sú jazyčky zámku **25** zaklapnuté v zámku pásu **24**,
- ochranný ramenný vankúš **23** správne prilieha na telo.

5. Położenie spoczynkowe dziecięcego fotelika samochodowego

Kołysek fotelika można odchylić do tyłu:

- ☞ Odchylić do góry uchwyt regulacji **10** i pociągnąć w przód kołysek fotelika **11**.

Uwaga! Kołysek fotelika **11** musi zablokować się mocno w każdym położeniu. Pociągnąć kołysek fotelika **11** z obu stron, aby sprawdzić zamocowanie.

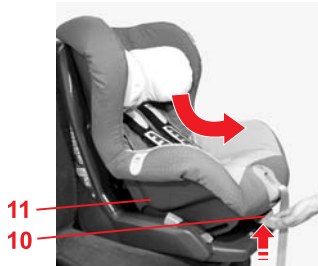

5. Klidová poloha dětské autosedačky

Takto můžete naklonit vaničku sedačky dozadu:

- ☞ Zatlačte nastavovací páku **10** nahoru a táhněte vaničku sedačky **11** dopředu do klidové polohy. Pozor! Vanička sedačky **11** musí být v každé poloze pevně zaklapnutá. Za vaničku sedačky **11** zkuste zatáhnout, abyste prověřili, zda správně zaklapla.

5. Pokojová poloha detskej autosedačky

Takto môžete nakloniť vaničku sedačky dozadu:

- ☞ Zatlačte nastavovaciu páku **10** nahor a potiahnite vaničku sedačky **11** dopredu do pokojovej polohy. **Pozor!** Vanička sedačky **11** musí byť v každej polohe pevne zaklapnutá. Za vaničku sedačky **11** skúste zatiahnuť, aby ste preverili, či správne zaklapla.

6. Wskazówki dotyczące czyszczenia i konserwacji



Aby chronić fotelik należy:

- Podczas wypadku, przy którym prędkość w chwili uderzenia była większa niż 10km/h może dojść do uszkodzenia fotelika, które niekoniecznie musi być widoczne. W takim wypadku należy wymienić fotelik dziecięcy. Należy pamiętać o prawidłowym przeprowadzeniu utylizacji (patrz 7).
- Należy regularnie kontrolować wszystkie istotne elementy wózka pod kątem ich uszkodzenia. Należy również upewnić się, że mechaniczne części działają bez zarzutu.
- Należy uważać na to, by nie zaklinować fotelika pomiędzy twardymi elementami pojazdu (drzwi, szyna siedzenia itp.) wskutek czego mógłby ulec uszkodzeniu.
- Uszkodzony fotelik (np. po upadku) należy oddać do sprawdzenia producentowi.

6.1 Konserwowanie zapięcia pasa bezpieczeństwa

Prawidłowe działanie zapięcia pasa w istotnym stopniu przyczynia się do zapewnienia bezpieczeństwa. Wadliwe funkcjonowanie, takie jak w podanych niżej sytuacjach spowodowane jest najczęściej zanieczyszczeniem zamka:

6. Návod na technickou údržbu



K udržení ochranného účinku

- Při nehodě rychlostí nárazu více než 10 km/h se mohou vyskytnout poškození dětské autosedačky, která nemusí být vždy viditelná. Takovou dětskou sedačku bezpodmínečně vyměňte. Zajistěte její řádnou likvidaci (viz 7).
- Pravidelně kontrolujte všechny důležité části, zda nejsou poškozeny. Přesvědčte se, že mechanické díly bezvadně fungují.
- Dejte pozor na to, aby se dětská autosedačka nezaklínala mezi tvrdé části (dveře vozidla, kolejnice sedaček apod.) a nepoškodila.
- Poškozenou dětskou autosedačku (např. po pádu) nechte bezpodmínečně zkontrolovat u výrobce.

6.1 Údržba zámku pásu

Fungování zámku pásu podstatně zvyšuje bezpečnost. Funkční poruchy na zámku pásu je většinou možné odvodit na nečistoty:

6. Návod na technickú údržbu



Na udržanie ochranného účinku

- Pri nehode rýchlosťou nárazu viac než 10 km/h sa môžu vyskytnúť poškodenia detskej autosedačky, ktoré nemusia byť vždy viditeľné. Takúto detskú sedačku bezpodmienečne vymeňte. Zaistite jej riadnu likvidáciu (viď 7).
- Pravidelne kontrolujte všetky dôležité časti, či nie sú poškodené. Presvedčte sa, že mechanické dielce bezchybne fungujú.
- Dajte pozor na to, aby sa detská autosedačka nezaklínala medzi tvrdé časti (dvere vozidla, koľajnice sedačiek a pod.) a nepoškodila.
- Poškodenú detskú autosedačku (napr. po páde) nechajte bezpodmienečne skontrolovať u výrobcu.

6.1 Údržba zámku pásu

Fungovanie zámku pásu podstatne zvyšuje bezpečnosť. Funkčné poruchy na zámku pásu je väčšinou možné odvodit' na nečistoty:

Objawy nieprawidłowego działania zamka

- Części zapięcia znajdujące się na końcu pasów uwalniane są wolniej niż zwykle przy naciśnięciu czerwonego przycisku.
- Nie można wpiąć części zapięcia znajdujących się na końcu pasów do zamka (nie chcą prawidłowo „zaskoczyć” i wypinają się).
- Części zapięcia znajdujące się na końcu pasów łączą się z pozostałą częścią zamka bez wyraźnie słyszalnego kliknięcia.
- Pojawiają się trudności przy wprowadzaniu części zapięcia znajdujących się na końcu pasów do zamka.
- Zapięcie pasa bezpieczeństwa daje się otworzyć jedynie przy użyciu siły.

Sposoby usunięcia nieprawidłowości

Aby wyczyścić zapięcie pasa w celu zapewnienia jego prawidłowego funkcjonowania należy:

1. Wymontować zapięcie pasa

- ❖ Poluźnić pasy (patrz 4.2).
- ❖ Otworzyć zapięcie na rzep przy wkładce z przodu **29** i zdjąć ją.
- ❖ Ustawić dziecięcą fotelik samochodowy w położeniu spoczynkowym (patrz 5).
- ❖ Przełożyć metalową płytkę **30**, przy pomocy której zapięcie pasa **24** przymocowane jest do kołyski fotelika, przez otwór w pasie **31**.

Porucha funkce

- Jazyčky zámku při stlačení červeného tlačítka vyskočí zpomaleně.
- Jazyčky zámku již nezaskočí (znovu vyskočí).
- Jazyčky zámku zaskočí bez zřetelného „kliknutí“.
- Jazyčky zámku jsou při zasouvání brzděny (pastovitě).
- Zámek pásu lze otevřít pouze velkou silou.

Opatření k nápravě

Tak můžete zámek pásu vymýt, aby znovu bezvadně fungoval:

1. Vymontujte zámek pásu

- ❖ Uvolněte bezpečnostní pásy (viz 4.2).
- ❖ Otevřete posuvný zámek na krokovém polštáři **29** a sejměte jej.
- ❖ Dejte dětskou autosedačku do klidové polohy (viz 5.)
- ❖ Posuňte kovovou desku **30**, kterou je zámek pásu **24** upevněn na vaničce sedačky, hranou nahoru drážkou pásu **31**.

Porucha funkcie

- Jazyčky zámku pri stlačení červeného tlačidla vyskočia spomalene.
- Jazyčky zámku už nezaskočia (znovu vyskočia).
- Jazyčky zámku zaskočia bez zreteľného „kliknutia“.
- Jazyčky zámku sú pri zasúvaní brzdené (pastovito).
- Zámok pásu je možné otvoriť iba veľkou silou.

Opatrenie na nápravu

Tak môžete zámok pásu vymyť, aby znovu bezchybne fungoval:

1. Vymontujte zámok pásu

- ❖ Uvoľnite bezpečnostné pásy (viď 4.2).
- ❖ Otvorte posuvný zámok na krokovom vankúši **29** a odoberte ho.
- ❖ Dajte detskú autosedačku do pokojovej polohy (viď 5.)
- ❖ Posuňte kovovú dosku **30**, ktorou je zámok pásu **24** upevnený na vaničke sedačky, hranou nahor cez drážku pásu **31**.

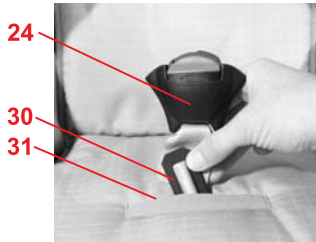



2. Czyszczenie zapięcia pasa

✎ Wkładamy zapięcie pasa **24** na co najmniej godzinę do ciepłej wody wymieszanej z płynem do mycia naczyń. Następnie płuczemy je i pozostawiamy do całkowitego wyschnięcia.

3. Ponowne zakładanie zapięcia pasa

✎ Przełożycy metalową płytkę **30** ustawioną na sztorc z góry na dół przez otwór **31** znajdujący się w obiciu kołyski **oraz przez siedzenie fotelika**. Mocno pociągnąć zapięcie pasa **24** aby **sprawdzić jego zamocowanie**..

✎ Zamocować przednią wkładkę **29**.

Objawy nieprawidłowego działania zamka

- Nie można wsunąć zapięć **25** do zamków **24**.

Sposoby usunięcia nieprawidłowości

✎ Naciśnąć czerwony przycisk w celu odblokowania zamka **24**.

6.2 Czyszczenie

Należy zwrócić uwagę na to, by na czas czyszczenia pokrowca stosować jedynie oryginalny pokrowiec zastępczy firmy Britax/RÖMER, gdyż stanowi on istotny element w funkcjonowaniu systemu. Pokrowiec zastępczy można otrzymać w sklepach specjalistycznych lub w przedstawicielstwach ADAC (Powszechnego Niemieckiego Automobilklubu).



2. Vymytí zámku pásu

✎ Položte zámek pásu **24** minimálně na 1 hodinu do teplé vody s promývacím prostředkem. Potom ho propláchněte a nechte dobře vyschnout.

3. Zamontování zámku pásu

✎ Posuňte kovovou desku **30** hranou nahoru ze shora dolů drážkou pásu **31** v potahu **a vaničkou sedačky**. Silou zatáhněte za zámek pásu **24**, abyste mohli **upevnění zkontrolovat**.

✎ Upevněte krokový polštář **29**.

Porucha funkce

- Jazýčky zámku **25** již nelze zasunout do zámku pásu **24**.

Opatření k nápravě

✎ Stiskněte červené tlačítko, čímž odblokujete zámek pásu **24**.

6.2 Čištění

Dbejte na to, že je nutné použít pouze originální náhradní potah Britax/RÖMER, neboť potah představuje podstatnou část funkce systému. Náhradu dostanete ve specializovaném obchodě nebo na pobočce ADAC (Německý autoklub).



2. Vymytie zámku pásu

✎ Položte zámok pásu **24** minimálne na 1 hodinu do teplej vody s umývacím prostriedkom. Potom ho prepláchnite a nechajte dobre vyschnúť.

3. Namontovanie zámku pásu

✎ Posuňte kovovú dosku **30** hranou nahor zhora dole cez drážku pásu **31** v pot'ahu **a cez vaničku sedačky**. Silou zatiahnite za zámok pásu **24**, aby ste mohli **upevnenie skontrolovať**.

Silou zatiahnite za zámok pásu **24**, aby ste mohli **upevnenie skontrolovať**.

✎ Upevnite krokový vankúš **29**.

Porucha funkcie

- Jazýčky zámku **25** už nie je možné zasunúť do zámku pásu **24**.

Opatrenie na nápravu

✎ Stlačte červené tlačidlo, čím odblokujete zámok pásu **24**.

6.2 Čistenie

Dbajte na to, že je nutné použiť iba originálny náhradný pot'ah Britax/RÖMER, pretože pot'ah predstavuje podstatnú časť funkcie systému. Náhradu dostanete v špecializovanom obchode alebo na pobočke ADAC (Nemecký autoklub).

 Nie wolno używać fotelika **bez pokrowca**.

- **Pokrowiec** można ściągać i prać w pralce w temperaturze 30°C, wybierając program dla tkanin delikatnych i stosując odpowiedni proszek. Należy przestrzegać zaleceń, zamieszczonych na metce pokrowca. Jeśli temperatura prania będzie wyższa niż 30°C możliwe jest odbarwienie się materiału pokrowca. Pokrowca nie należy odwirowywać i w żadnym wypadku suszyć w elektrycznych suszarkach do bielizny (materiał pokrowca może oddzielić się od wyściółki).
- **Elementy z tworzywa sztucznego** można czyścić używając wody z mydłem. **Nie należy** stosować żadnych silnych środków czyszczących (np. rozpuszczalnika).
- **Pasy bezpieczeństwa** można zmywać letnią wodą z mydłem. **Uwaga!** Końcówek zapięcia pasa **25** nie należy zdejmować z pasów.
- **Wkładki naramienne 23** można zmywać letnią wodą z mydłem. **Uwaga!** Wkładki naramienne **23** zmniejszają ryzyko odniesienia obrażeń dziecka podczas wypadku. Samochodowy fotelik dziecięcy należy użytkować wyłącznie z tymi wkładkami naramiennymi **23**.

 Dětská autosedačka se **nesmí používat bez potahu**.

- **Potah** můžete stáhnout a vyprat v práčce jemným pracím prostředkem, šetrným programem při teplotě 30°C. Řiďte se prosím pokyny, které jsou uvedeny na práci etiketě potahu. Perete-li s více než 30 °C, je možné probarvení potahového materiálu. Potah neodstředějte, a v žádném případě nesušte v elektrické sušičce (látka se může uvolit z čalounění).
- **Plastové díly** můžete omýt mýdlovým roztokem, **Nepoužívejte žádné** ostré prostředky (například rozpouštědla).
- Pásy **můžete** omýt vlažným mýdlovým roztokem. **Pozor!** Nikdy nevyjímejte jazýčky zámku **25** z pásů.
- **Ramenní polštáře 23** můžete omýt vlažným mýdlovým roztokem. **Pozor!** Ramenní polštáře **23** snižují riziko poranění dítěte v případě nehody. Dětskou autosedačku používejte jen s těmito ramenními polštáři **23**.

 Detská autosedačka sa **nesmie používať bez pot'ahu**.

- **Pot'ah** môžete stiahnuť a vyprať v práčke jemným pracím prostriedkom, šetrným programom pri teplote 30 °C. Riadte sa prosím pokynmi, ktoré sú uvedené na práci etikete pot'ahu. Ak periete s viac než 30 °C, je možné prefarbenie pot'ahového materiálu. Pot'ah neodstredujte, a v žiadnom prípade nesušte v elektrickej sušičke (látka sa môže uvoľniť z čalúnenia).
- **Plastové dielce** môžete umyť mýdlovým roztokom, **Nepoužívajte žiadne** ostré prostriedky (napríklad rozpúšťadlá).
- Pásy **môžete** umyť vlažným mýdlovým roztokom. **Pozor!** Nikdy nevyberajte jazýčky zámku **25** z pásov.
- **Ramenné vankúše 23** môžete umyť vlažným mýdlovým roztokom. **Pozor!** Ramenné vankúše **23** znižujú riziko poranenia dieťaťa v prípade nehody. Detskú autosedačku používajte len s týmito ramennými vankúšmi **23**.



6.3 Ściąganie pokrowca

- ✧ Zwalniamy pasy na tyle, na ile to możliwe (patrz 4.2).
- ✧ Rozpiąć zapięcie **24** (naciskając czerwony przycisk).
- ✧ Otwieramy zapięcie na rzep przy wkładce z przodu **29** i zdejmujemy ją.
- ✧ Ustawiamy zagłówek **20** w najniższe położenie (patrz 4.1).
- ✧ Zdejmujemy pokrowiec zagłówka **20**.
- ✧ Otwieramy guziki **43** z lewej i z prawej strony z tyłu **44** pokrowca.

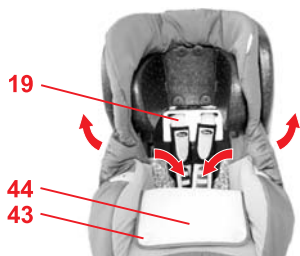
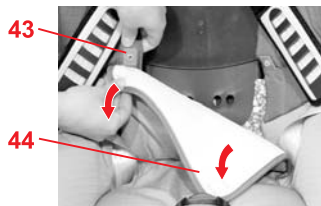

- ✧ Rozkładamy część tylną **44** pokrowca na siedzisko
- ✧ Przeciągamy pasy przez otwory w pokrowcu.
- ✧ Odczepiamy elastyczne obrzeże pokrowca pod krawędzią kołyski fotelika.

6.3 Stažení potahu

- ✧ Pásy povolte co nejvíce (viz 4.2).
- ✧ Otevřete zámek pásu **24** (zatlačte na červené tlačítko).
- ✧ Otevřete posuvný zámek na krokovém polštáři **29** a sejměte jej.
- ✧ Opěrku hlavy **20** posuňte do nejnižší polohy (viz 4.1).
- ✧ Sejměte potah opěrky hlavy **20**.
- ✧ Otevřete stiskací knoflíky **43** vlevo a vpravo na zadové části **44** potahu.

- ✧ Zaklapněte zádovou část **44** potahu na sedací plochu.
- ✧ Protáhněte pásy vybráním v potahu.
- ✧ Uvolněte elastický okraj potahu pod okrajem vaničky sedačky.

6.3 Stiahnutie pot'ahu

- ✧ Pásy povolte čo najviac (viď 4.2).
- ✧ Otvorte zámok pásu **24** (zatlačte na červené tlačidlo).
- ✧ Otvorte suchý zips na poduške **29** a odoberte ho.
- ✧ Opierku hlavy **20** posuňte do najnižšej polohy (viď 4.1).
- ✧ Odoberte pot'ah opierky hlavy **20**.
- ✧ Otvorte stláčacie gombíky **43** vľavo a vpravo na chrbtovej časti **44** pot'ahu.

- ✧ Zaklapnite chrbtovú časť **44** pot'ahu na sedaciu plochu.
- ✧ Pretiahnite pásy výrezom v pot'ahu.
- ✧ Uvoľnite elastickú hranu pot'ahu pod okrajom kolísky sedadla.

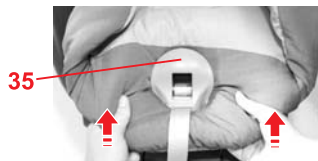

❖ Obicie wyciągnąć od dołu przez zaślepkę suwaka regulacyjnego pasa **35**.

❖ Přetáhněte potah zesponu přes kryt přezky k nastavení pásu **35**.

❖ Ťahajte poťah zdola cez clonu nastavovača pásu **35**.

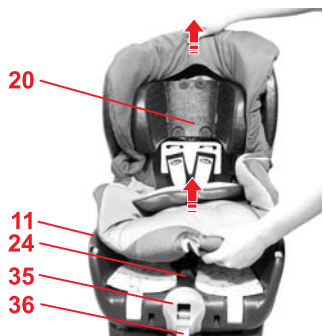

❖ Zamkněte pásu bezpečnostwa **24** oraz koniec pásu **36** wyciągamy z pokrowca.

❖ Wyciągnąć po kawałku pokrowiec w kierunku do góry, a następnie założyć wycięcie na zagłówek **20**.

❖ Vyvlěkněte zámek pásů **24** a konec pásu **36** z potahu.

❖ Popotáhněte potah trochu nahoru a ohříte jej s výběrem na opěrku hlavy **20**.

❖ Vyvlěčte záмок pásow **24** a koniec pásu **36** z pot'ahu.

❖ Potiahnite pot'ah trochu nahor a vyhrňte ho s výrezom na opierku hlavy **20**.

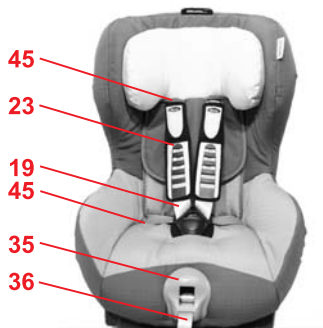

6.4 Naciąganie pokrowca

❖ Należy wykonać wszystkie czynności jak przy zdejmowaniu pokrowca w punkcie 6.3, lecz w odwrotnej kolejności.

❖ **Uwaga!** Upewnijmy się, że pasy nie są poskręcane i równo wchodzą w szczeliny **45** pokrowca.

6.4 Natažení potahu

❖ Postupujte v opačném pořadí bodu 6.3.

❖ **Pozor!** Ujistěte se, že pásy nejsou překroucené a že jsou správně vloženy do štěrbin bezpečnostního pásu **45** potahu.

6.4 Natiahnutie pot'ahu

❖ Postupujte v opačnom poradí bodu 6.3.

❖ **Pozor!** Uistite sa, že pásy nie sú prekrútené a že sú správne vložené do drážok bezpečnostného pásu **45** pot'ahu.

6.5 Wypinanie pasów

- ✎ Wyciągamy pokrowiec (patrz 6.3).
- ✎ Otwieramy schowek na instrukcję użytkowania.
- ✎ Przechylamy zagłówek **20** do przodu.
- ✎ Zsuwając w dół pętelki pasów wkładek naramiennych **23** z jarzma **32** zatrzasku regulacji zagłówka **21**.

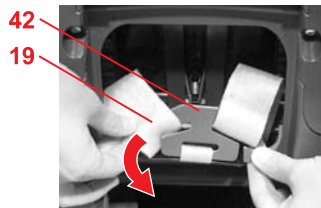
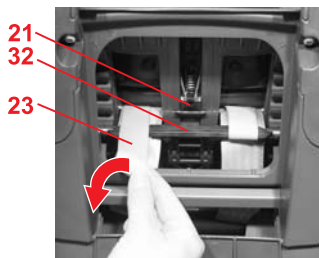

- ✎ Odczepiamy górne pasy bezpieczeństwa fotelika **19** od elementu łączącego **42**.
Uwaga! Odczepiony element łączący **42** nie powinien zsunąć się do dolnej części siedzenia.

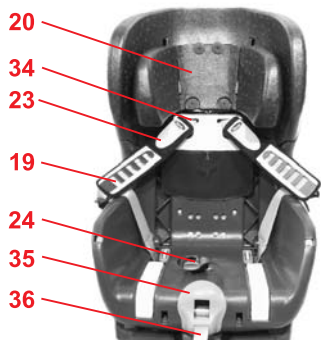

- ✎ Wyciągamy pasy bezpieczeństwa fotelika **19** oraz pętelki pasów wkładek naramiennych **23** z otworów **34**.
- ✎ Ściągamy wkładki naramienne **23** z pasów górnych **19** ab.

6.5 Vymontování pásů

- ✎ Stáhněte potah (viz 6.3).
- ✎ Otevřete přihrádku na návod k použití.
- ✎ Vyklopte opěrku hlavy **20** dopředu.
- ✎ Posuňte dolů očka pásu ramenního polštáře **23** z můstku **32** seřizovače opěrky hlavy **21**.

- ✎ Vyhákněte ramenní pásy **19** ze spojovacího dílu **42**.
Pozor! Vytvářený spojovací díl **42** nesmí sklouznout do dolního dílu sedačky.

- ✎ Vytáhněte ramenní bezpečnostní pásy **19** a smyčky pásu ochranného ramenního polštáře **23** ze štěrbín bezpečnostního pásu **34**.
- ✎ Stáhněte ochranný ramenní polštář **23** z ramenních pásů **19**.

6.5 Vymontovanie pásov

- ✎ Stiahnite pot'ah (viď 6.3).
- ✎ Otvorte priehradku na návod na použitie.
- ✎ Vyklopte opierku hlavy **20** dopredu.
- ✎ Posuňte dole pásové slučky plecnych vypchávk **23** z lamely **32** nastavovača opierky hlavy **21**.

- ✎ Vyveste plecne pásy **19** zo spojovacieho dielu **42**.
Pozor! Vyvesený spojovací diel **42** nesmie sklúznuť do spodnej časti sedadla.

- ✎ Vytiahnite plecne bezpečnostné pásy **19** a pásové slučky ochranných plecnych vypchávk **23** z drážok bezpečnostného pásu **34**.
- ✎ Stiahnite ochranné plecne vypchávky **23** z plecnych pásov **19**.

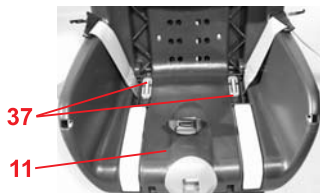

❖ Wyciągnąć element metalowy 37, za pomocą którego pas 11 przymocowany jest na dole do kołyski fotelika.

❖ Vytáhněte kovový díl 37, kterým je pás upevněn dole na vaničku sedačky 11.

❖ Vytiahnite kovový diel 37, ktorým je pás upevnený dole na kolísku sedadla 11.

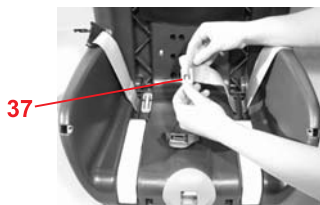

❖ Pętlę pasa należy przesunąć do tyłu wzdłuż krótszego boku elementu metalowego 37 i odczepić.

❖ Zasuňte smyčku pásu na krátké straně kovového dílu 37 zpátky a vysadte ho.

❖ Zasuňte pásovú slučku na krátkej strane kovového dielu 37 späť a vysadte ho.

❖ Teraz można wyciągnąć pasy.

❖ Nyní můžete pásy vyjmout.

❖ Teraz môžete pásy vybrať.

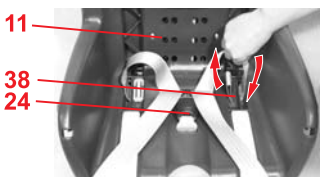

6.6 Zakładanie pasów

❖ Końcówki zapięcia pasa 25 zatrzaskujemy w zapięciu pasa 24 (patrz 4.3).

❖ Następnie przewlec długą pętlę pasa przez zewnętrzny otwór boczny 38 kołyski fotelika 11.

Uwaga! Należy uważać, by nie poskręcać pasów.

6.6 Namontování pásů

❖ Zaklapněte jazýčky zámku 25 v zámku pásu 24 (viz 4.3).

❖ Nyní protáhněte dlouhou smyčku pásu do vnější boční drážky 38 vaničky sedačky 11.

Pozor! Nepřekrúťte pásy.

6.6 Namontovanie pásov

❖ Zaklapnite jazýčky pásu 25 v zámku pásu 24 (viď 4.3).

❖ Teraz pretiahnite dlhú pásovú slučku do vonkajšej bočnej drážky 38 kolísky sedadla 11.

Pozor! Neprekrúťte pásy.

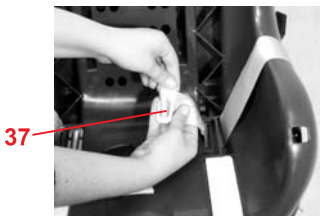

❖ Element metalowy 37 należy włożyć w pętlę pasa (wkładając go najpierw dłuższą, potem krótszą stroną 37).

❖ Pas należy pociągnąć, aż element metalowy 37 znajdzie się dokładnie we wgłębieniach kołyski fotelika 11.

❖ Otworzyć ponownie zamknięcie pasa 24.

❖ Zavešte kovový díl 37 do smyčky pásu (nejdříve dlouhou a potom krátkou stranu kovového dílu 37).

❖ Táhněte za pás, dokud kovový díl 37 nedolehne rovně do vybrání vaničky sedačky 11.

❖ Znovu otevřete zámek pásu 24.

❖ Zavešte kovový diel 37 do dlhej pásovej slučky (najprv dlhú a potom krátku stranu kovového dielu 37).

❖ Ťahajte za pás, kým kovový diel 37 nedoľahne rovno do výrezu kolísky sedadla 11.

❖ Znovu otvorte zámok pásu 24.

PL

Instrukcja użytkowania

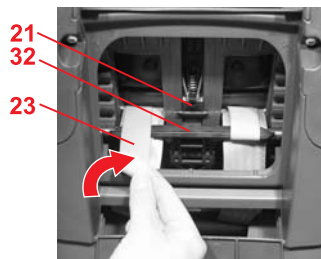

- ✘ Nawlekamy wkładki naramienne **23** na górne pasy bezpieczeństwa fotelika **19**.
- ✘ Przewlekamy górne pasy bezpieczeństwa fotelika **19** przez otwory **34**.
Uwaga! Nie można skręcać ani zamieniać pasów.
- ✘ Przesuwamy pasy górne **19** pomiędzy drążkiem kierującym **39** a jarzmem **32** zatrzasku regulacji zagłówka **21**.

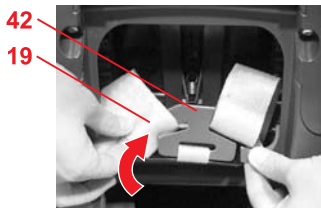

- ✘ Ponownie zaczepiamy na pasach górnych **19** element łączący **42**.



- ✘ Przewlec pętelki pasów wkładek naramiennych **23** przez otwory **34**.
- ✘ Przechylamy zagłówek **20** do przodu.

CZ

Návod k použití

- ✘ Navlékněte ramenní polštář **23** na ramenní pás **19**.
- ✘ Zasuňte ramenní pás do **19** štěrbin bezpečnostního pásu **34**.
Pozor! Pásy nepřekrťte nebo nezaměňte.
- ✘ Protáhněte ramenní pásy **19** mezi vodící tyčí **39** a můstkem **32** seřizovače opěrky hlavy **21**.

- ✘ Zavěste ramenní pásy **19** znovu do spojovacího dílu **42**.

- ✘ Zaveďte očka ramenního polštáře do **23** štěrbin bezpečnostního pásu **34**.
- ✘ Vyklopte opěrku hlavy **20** dopředu.

SK

Návod na použitie

- ✘ Navlečte plecne vypchávky **23** na plecne pásy **19**.
- ✘ Zasuňte plecne pásy do **19** drážok bezpečnostného pásu **34**.
Pozor! Pásy neprekrúťte alebo nezameňte.
- ✘ Pretiahnite plecne pásy **19** medzi vodiacou tyčou **39** a lamelou **32** nastavovača opierky hlavy **21**.

- ✘ Zaveste plecne pásy **19** znovu do spojovacieho dielu **42**.

- ✘ Zaveďte pásové slučky plecnych vypchávok do **23** drážok bezpečnostného pásu **34**.
- ✘ Vyklopte opierku hlavy **20** dopredu.

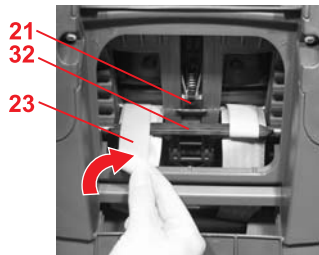

- ✎ Nasuwamy pętelki pasów wkładek naramiennych **23** na jarzmo **32** zatrzasku regulacji zagłówka **21**.
- ✎ Napinamy pasy (patrz 4.4).
- ✎ Zamykamy schowek na instrukcję użytkowania.

- ✎ Posuňte smyčky bezpečnostního pásu ramenního polštáře **23** na můstek **32** seřizovače opěrky hlavy **21**.
- ✎ Napněte pásy (viz 4.4).
- ✎ Uzavřete přihrádku na návod k použití.

- ✎ Posuňte pásové slučky plečných vypchávkov **23** na lamelu **32** nastavovača opierky hlavy **21**.
- ✎ Napnite pásy (viď 4.4).
- ✎ Uzavrite priehradku na návod na použitie.

7. Wskazówki dotyczące utylizacji poszczególnych części fotelika

Należy przestrzegać obowiązujących przepisów utylizacji odpadów.

Opakowanie	
	Kontener na makulaturę
Utylizacja poszczególnych części fotelika	
Pokrowiec	Pojemnik na inne odpady, podlegające obróbce termicznej.
Elementy z tworzywa sztucznego	Stosowanie do oznakowania do odpowiednich pojemników
Elementy z metalu	Kontener na elementy z metalu
Pasy z materiału	Kontener na odpady z poliestru
Zamek & elementy zapięcia znajdujące się na końcu pasów	Inne odpady

7. Upozornění k likvidaci

Dodržujte prosím předpisy k likvidaci platné ve vaší zemi.

Likvidace obalu	
	Kontejner na papíry
Likvidace náhradních dílů	
Potah	Zbytkový odpad, tepelné využití
Plastové díly	podle charakteristického označení do kontejnerů, které jsou k tomu určeny
Kovové díly	Kontejner na kovy
Pás popruhu	Kontejner na polyester
Zámek & Jazyček	Zbylý odpad

7. Upozornenia na likvidáciu

Dodržujte prosím predpisy na likvidáciu platné vo vašej krajine.

Likvidácia obalu	
	Kontajner na papiere
Likvidácia náhradných dielcov	
Pot'ah	Zvyškový odpad, tepelné využitie
Plastové dielce	podľa charakteristického označenia do kontajnerov, ktoré sú na to určené
Kovové dielce	Kontajner na kovy
Pás popruhu	Kontajner na polyester
Zámok & Jazyček	Zvyšný odpad



8. Foteliki dla dzieci starszych

Foteliki samochodowe dla dzieci Britax / RÖMER	Kontrola i zezwolenie zgodne z ECE R 44/04	
	Grupa	Waga dziecka
KID	II + III	od 15 do 36 kg
KID plus	II + III	od 15 do 36 kg
KIDFIX	II + III	od 15 do 36 kg

9. 2 lata gwarancji

Na ten fotelik samochodowy/rowerowy/wózek dziecięcy udzielamy dwuletniej gwarancji na usterki produkcyjne i materiałowe. Okres gwarancji zaczyna się w dniu zakupu. Jako dowód przez okres trwania gwarancji prosimy o zachowanie karty gwarancyjnej, listy kontrolnej przekazania i paragonu zakupu.

W przypadku reklamacji kartę gwarancyjną należy dołączyć do fotelika. Gwarancja obejmuje wyłącznie foteliki samochodowe/rowerowe/wózki dziecięce, które były używane zgodnie z przeznaczeniem i instrukcją obsługi i które zostały odesłane w czystym i porządnym stanie.



8. Následné sedačky

Dětská autosedačka a Britax / RÖMER	Kontrola a schválení podle ECE R 44/04	
	Skupina	Tělesná hmotnost
KID	II + III	15 - 36 kg
KID plus	II + III	15 - 36 kg
KIDFIX	II + III	15 - 36 kg

9. 2 roky záruka

Na tuto dětskou autosedačku/sedačku na jízdní kolo/dětský kočárek poskytujeme 2 roky záruku na výrobní vady nebo vady materiálu. Záruční doba začíná běžet dnem nákupu. Po dobu trvání záruky si jako důkaz uschovejte vyplněnou záruční kartu, vámi podepsaný předávací list a doklad o zaplacení.

Při reklamaci je nutné k dětské sedačce přiložit záruční list. Záruční opravy se omezují na dětské autosedačky/sedačky na jízdní kola/dětské kočárky, se kterými se zacházelo přiměřeně a které budou vráceny v čistém a řádném stavu.

Záruka se nevztahuje na:

- přirozené jevy opotřebení a škody vzniklé nadměrným namáháním
- škody vzniklé nevhodným nebo neodborným používáním



8. Následné sedačky

Dětská autosedačka a Britax / RÖMER	Kontrola a schválenie podľa ECE R 44/04	
	Skupina	Telesná hmotnosť
KID	II + III	15-36 kg
KID plus	II + III	15-36 kg
KIDFIX	II + III	15-36 kg

9. 2 roky záruka

Na túto detskú autosedačku/sedačku na bicykel/detský kočik poskytujeme 2 roky záruku na výrobné chyby alebo chyby materiálu. Záručná lehota začína bežať dňom nákupu. Počas trvania záruky si ako dôkaz uschovajte vyplnený záručný list, vami podpísaný dodací list a doklad o zaplatení.

Pri reklamáciách je nutné k detskej sedačke priložiť záručný list. Záručné opravy sa obmedzujú na detské autosedačky/sedačky na bicykle/detské kočičky, s ktorými sa zaobchádzalo primerane a ktoré budú vrátené v čistom a riadnom stave.

Záruka sa nevzťahuje na:

- prirodzené javy opotrebenia a škody vzniknuté nadmerným namáhaním
- škody vzniknuté nevhodným alebo neodborným používaním

Gwarancja nie obejmuje:

- naturalnych objawów zużycia i uszkodzeń wynikających z nadmiernego użytkowania,
- uszkodzeń powstałych wskutek niewłaściwego użycia lub użycia niezgodnego z przeznaczeniem.

Czy gwarancja obejmuje to czy nie?

Materiały: Wszystkie nasze materiały spełniają wysokie wymagania w odniesieniu do odporności użytych farb na działanie promieniowania ultrafioletowego. Jednak wszystkie materiały płowieją, kiedy są wystawiane na działanie promieniowania ultrafioletowego. Nie chodzi tutaj o usterkę materiałową, lecz o normalne objawy zużycia, których nie obejmuje gwarancja.

Zamek: W przypadku pojawienia się nieprawidłowości w działaniu zamka pasów przyczyn należy upatrywać najczęściej w zabrudzeniu zamka, który można przemyć. Należy przestrzegać wskazówek zawartych w instrukcji obsługi.

W przypadku roszczenia gwarancyjnego należy niezwłocznie zwrócić się do sklepu firmowego. Tam znajdą Państwo wszelką niezbędną pomoc. Przy realizacji roszczeń gwarancyjnych stosowane są stawki amortyzacyjne dla danego produktu. W tym celu prosimy o zapoznanie się z Ogólnymi Warunkami Handlowymi udostępnianymi przez sprzedawcę.

Użytkowanie, pielęgnacja i konserwacja

Samochodowego/rowerowego fotelika dziecięcego / wózka dziecięcego należy używać zgodnie ze wskazówkami zawartymi w instrukcji obsługi. Bezwzględnie należy stosować wyłącznie oryginalne akcesoria lub części zamienne.

Případ záruky nebo ne?

Látky: Všechny naše látky splňují vysoké požadavky na barevnou stálost při UV záření. Přesto všechny látky vyblednou, když jsou vystaveny UV záření. Přitom se nejedná o žádnou vadu materiálu, nýbrž o normální známky opotřebení, za které se nepřebírá žádná záruka.

Zámek: Pokud by vznikly funkční poruchy na zámku pásů, tak je tyto většinou možné odvodit na nečistoty, které se musí vymýt. Držte se prosím způsobu postupu popsaném ve Vašem návodu k použití.

V případě záručního případu se neprodleně obraťte na svého specializovaného prodejce. Bude Vám k dispozici radou i činem. Při zpracování reklamačních nároků budou použity odpisové sazby specifické pro daný výrobek. Zde odkazujeme na Všeobecné obchodní podmínky, které jsou k dispozici u prodejce.

Použití, péče a údržba

S dětskou autosedačkou/sedačkou na jízdní kolo/dětským kočárkem se musí zacházet podle návodu k použití. Výslovně upozorňujeme na to, že se smí používat pouze originální příslušenství, případně náhradní díly.

Případ záruky alebo nie?

Látky: Všetky naše látky splňajú vysoké požiadavky na farebnú stálosť pri UV žiarení. Napriek tomu všetky látky vyblednú, keď sú vystavené UV žiareniu. Pritom nejde o žiadnu chybu materiálu, ale o normálne známky opotrebenia, za ktoré sa nepreberá žiadna záruka.

Zámok: Ak by vznikli funkčné poruchy na zámku pásov, tak je tieto väčšinou možné odvodit' na nečistoty, ktoré sa musia vymyt'. Držte sa prosím spôsobu postupu popísaním vo vašom návode na použitie.

V prípade záručného prípadu sa bezodkladne obráťte na svojho špecializovaného predajcu. Bude vám k dispozícii radou aj činom. Pri spracovaní reklamačných nárokov budú použité odpisové sadzby špecifické pre daný výrobok. Tu odkazujeme na všeobecné obchodné podmienky, ktoré sú k dispozícii u predajcu.

Použitie, starostlivosť a údržba

S detskou autosedačkou/sedačkou na bicykel/detským kočíkom sa musí zaobchádzať podľa návodu na použitie. Výslovné upozorňujeme na to, že sa smie používať iba originálne príslušenstvo, prípadne náhradné dielce.

10. Karta gwarancyjna / lista kontrolna przekazania

Nazwisko: _____

Adres: _____

Kod pocztowy: _____

Miejscowość: _____

Telefon (z kierunkowym): _____

Adres poczty elektronicznej: _____

Fotelik samochodowy/rowerowy/wózek dziecięcy: _____

Numer artykułu: _____

Kolor materiału (wzór): _____

Akcesoria: _____

Data zakupu: _____

Kupujący (podpis): _____

Sprzedawca: _____

Sprawdzenie przy przekazaniu artykułu:

- | | | |
|--|---|--|
| 1. Kompletność | <input type="radio"/> sprawdzone bez uwag | <input type="radio"/> Sprawdziłem fotelik samochodowy/rowerowy/wózek dziecięcy i upewniłem się, że produkt został przekazany w stanie kompletnym i że wszystkie funkcje działają bez żadnych zastrzeżeń. |
| 2. Sprawdzenie działania | | <input type="radio"/> Uzyskałem wystarczającą ilość informacji na temat produktu i na temat jego funkcji przed jego zakupie oraz zapoznałem się z instrukcją dotyczącą pielęgnacji i konserwacji produktu. |
| - mechanizm ustawiania fotela | <input type="radio"/> sprawdzone bez uwag | |
| - mechanizm zmiany wysokości szelek | <input type="radio"/> sprawdzone bez uwag | |
| 3. Brak uszkodzeń | | |
| - sprawdzenie siedzenia | <input type="radio"/> sprawdzone bez uwag | |
| - sprawdzenie części z materiału | <input type="radio"/> sprawdzone bez uwag | |
| - sprawdzenie części z tworzywa sztucznego | <input type="radio"/> sprawdzone bez uwag | |

pieczętka sprzedawcy

10. Záruční karta / předávací list

Jméno: _____

Adresa: _____

Poštovní směrovací číslo: _____

Místo: _____

Telefon (s předvolbou): _____

E-mail: _____

Dětská autosedačka/ sedáčka na jízdní kolo/dětský kočárek: _____

Číslo výrobku: _____

Barva látky (vzor): _____

Příslušenství: _____

Datum nákupu: _____

Kupující (podpis): _____

Prodejce: _____

Předávací list:

- | | | |
|---|---|---|
| <p>1. Úplnost</p> | <p><input type="radio"/> kontrolováno v pořádku</p> | <p><input type="radio"/> Dětskou autosedačku/ sedáčku na jízdní kolo/dětský kočárek jsem zkontroloval(a) a přesvědčil(a) jsem se, že sedáčka byla předána kompletně a že všechny funkce plně fungují.</p> |
| <p>2. Kontrola funkce</p> <p>- Přestavovací mechanismus sedáčky</p> <p>- Seřízení postroje</p> | <p><input type="radio"/> kontrolováno v pořádku</p> <p><input type="radio"/> kontrolováno v pořádku</p> | <p><input type="radio"/> Před nákupem jsem obdržel/a jsem dostatek informací o výrobku a jeho funkcích, a vzal/a na vědomí návody k ošetřování a údržbě.</p> |
| <p>3. Neporušenost</p> <p>- zkontrolovat sedáčku</p> <p>- zkontrolovat látkové díly</p> <p>- zkontrolovat plastové díly</p> | <p><input type="radio"/> kontrolováno v pořádku</p> <p><input type="radio"/> kontrolováno v pořádku</p> <p><input type="radio"/> kontrolováno v pořádku</p> | |

Razítko prodejce

10. Záručný list / dodací list

Meno: _____

Adresa: _____

Poštové smerovacie číslo: _____

Miesto: _____

Telefón (s predvoľbou): _____

E-mail: _____

Detská autosedačka/ sedačka na bicykel/ detský kočík: _____

Číslo výrobku: _____

Farba látky (vzor): _____

Príslušenstvo: _____

Dátum nákupu: _____

Kupujúci (podpis): _____

Predajca: _____

Dodací list:

- | | | |
|------------------------------------|--|---|
| 1. Úplnosť | <input type="checkbox"/> kontrolované v poriadku | <input type="checkbox"/> Detskú autosedačku/sedačku na bicykel/detský kočík som skontroloval(a) a presvedčil(a) som sa, že sedačka bola predaná kompletne a že všetky funkcie plne fungujú. |
| 2. Kontrola funkcie | | |
| - Prestavovací mechanizmus sedačky | <input type="checkbox"/> kontrolované v poriadku | <input type="checkbox"/> Pred nákupom som získal/a dostatok informácií o výrobku a jeho funkciách, a vzal/a na vedomie návody na ošetrovanie a údržbu. |
| - Nastavenie postroja | <input type="checkbox"/> kontrolované v poriadku | |
| 3. Neporušenosť | | |
| - skontrolovať sedačku | <input type="checkbox"/> kontrolované v poriadku | |
| - skontrolovať látkové dielce | <input type="checkbox"/> kontrolované v poriadku | |
| - skontrolovať plastové dielce | <input type="checkbox"/> kontrolované v poriadku | |

Pečiatka predajcu